



Forum FER ed Efficienza :  
gli obblighi e gli adempimenti  
annuali degli Operatori Elettrici,  
applicazione dei corrispettivi degli  
oneri generali di sistema  
e le opportunità di qualifica dei  
Sistemi Efficienti di Utente e delle  
Reti Interne di Utente



Rimini 9 novembre 2016





## FER ed Efficienza : gli obblighi e gli adempimenti annuali degli Operatori Elettrici, applicazione dei corrispettivi degli oneri generali di sistema e le opportunità di qualifica dei Sistemi Efficienti di Utenza e delle Reti Interne di Utenza



Presidente di sessione:

**Luca D'Apote – Fattorie del Sole-Coldiretti.**

- 14.30–15.00 Il quadro sugli adempimenti e gli obblighi annuali degli Operatori elettrici, **Luca D'Apote**, responsabile Servizi Energia Coldiretti;
- 15.00–15.20 **GSE**: *Sistemi semplici di produzione e consumo, novità introdotte dalla Delibera 72/2016/R/eel e relative modalità per la richiesta di qualifica SEU/SESEU*, **Davide Di Giuseppe**, Direzione Ingegneria Qualifiche SEU, Gestore dei Servizi Energetici SpA;
- Intervento di **Davide Valenzano**, responsabile Affari Regolatori, Divisione Gestione e Coordinamento Generale, Gestore dei Servizi Energetici SpA;
- 15.20–15.40 **AEEGSI**: *dagli adempimenti annuali per gli operatori elettrici alle applicazioni dei corrispettivi degli oneri generali di sistema nei Sistemi Efficienti di Utenza e Reti Interne di Utenza*, **Andrea Galliani**, responsabile Unità Produzione di Energia, Fonti Rinnovabili ed Efficienza Energetica, Direzione Mercati Energia Elettrica e Gas. Autorità per l'energia elettrica il gas e il Sistema Idrico;
- 15.40–16.00 **TERNA**: *il nuovo portale GStat, la registrazione degli impianti, dei SEU e RIU in Gaudi*, **Piero Leone**, responsabile del Sistema Gaudi, Terna Rete Italia SpA;
- 16.00–16.20 **AD**: *Modalità di applicazione della disciplina delle accise sull'energia elettrica per i SEU, SESEU e RIU, e la tenuta e consegna dei registri di consumo tramite il Servizio Telematico Doganale*, **Roberto Fulgido**, Direzione Centrale Tecnologie per l'Innovazione, Agenzia delle Dogane e dei Monopoli;
- 16.20–16.40 **ForGreen**: *Nuovi modelli di mercato per produzione, vendita ed autoconsumo dell'energia rinnovabile nell'ambito di programmi di sostenibilità per Imprese e Persone*, **Vincenzo Scotti**, CEO ForGreen SpA;
- 16.40-17.00 Question time e conclusioni



## **Sistemi Semplici di Produzione e Consumo**

**Novità introdotte dalla delibera 72/2016/R/eel e relative modalità per la richiesta di qualifica**

**SEU/SEESEU**

*Rimini, 9 novembre 2016*

- **Sistemi Semplici di Produzione e Consumo**
  
- **Novità delibera 72/2016/R/eel**
  
- **Modalità operative per le richieste di qualifica**
  
- **Scadenze e adempimenti**
  
- **Principali dati sulle qualifiche**

## Sistema di Produzione e Consumo

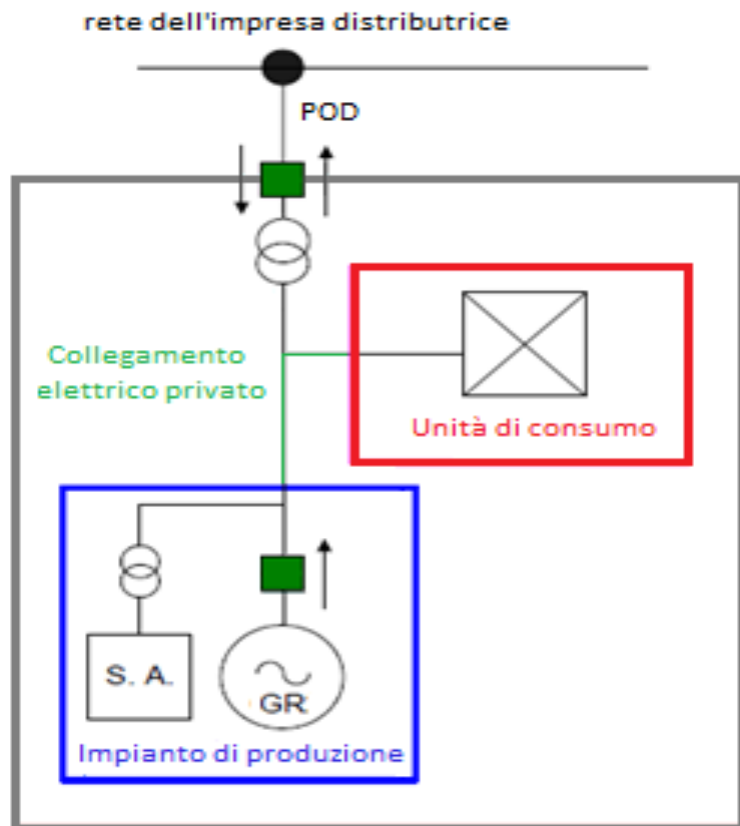

### Semplice

Un solo  
produttore  
(o un solo  
gruppo  
societario)

Un solo cliente  
finale  
(o un solo  
gruppo  
societario)

**Il trasporto di energia non si configura come attività di trasmissione e/o di distribuzione, ma come attività di autoapprovvigionamento**

# Sistemi Semplici di Produzione e Consumo

Cooperative e  
ConSORZI  
storici con rete  
propria

SSP-A  
SSP-B

Sistemi  
Efficienti di  
Utenza  
(SEU)

Sistemi Esistenti  
Equivalenti ai  
Sistemi Efficienti di  
Utenza  
(SEEU-A, B e C)

Altri Sistemi di  
Autoproduzione  
(ASAP)

Altri  
Sistemi  
Esistenti  
(ASE)

SSPC

ASSPC

Oggetto di qualifica da parte del GSE

Qualifica rilasciata dal GSE: benefici tariffari in termini di **esonero parziale dal pagamento della parte variabile degli oneri generali di sistema sull'autoconsumo** (potenzialmente dal 1° gennaio 2014).

La **qualifica SSP-A o SSP-B è rilasciata in automatico dal GSE a partire dal 1° gennaio 2015 (\*)** e decade alla chiusura del contratto di scambio sul posto.

**SSP-A:** impianti in SSP alimentati da fonti rinnovabili e con una potenza installata complessiva non superiore a 20 kW.

**SSP-B:** impianti in regime di scambio sul posto non rientranti nella categoria di SSP-A.

(\*) Per il 2014 i sistemi in SSP vengono automaticamente classificati come SEEU-B.

## ➤ Sistemi Semplici di Produzione e Consumo

### ➤ **Novità delibera 72/2016/R/eel**

### ➤ **Modalità operative per le richieste di qualifica**

### ➤ **Scadenze e adempimenti**

### ➤ **Principali dati sulle qualifiche**

## SEU e SEESEU-B

IMPIANTI		UNITÀ DI CONSUMO	PRODUTTORI E CLIENTI FINALI	AREA DEL SISTEMA	REQUISITI TEMPORALI
Potenza massima	Tipologia				
<p>20 MW (fino a 1/02/2016)</p> <p><b>Nessun limite (dal 2/02/2016)</b></p>	<p>FER o CAR</p>	<p>UNICA</p>	<p>1 CLIENTE 1 PRODUTTORE</p>	<p>Senza soluzione di continuità, al netto di strade, strade ferrate, corsi d'acqua e laghi, di proprietà o nella piena disponibilità del cliente finale.</p>	<p><b>SEESEU-B</b></p> <p>Iter autorizzativo avviato prima del <u>4 luglio 2008</u> e autorizzazioni ottenute entro il <u>31 dicembre 2013</u></p>

- **Avvio entro ottobre 2016 della procedura semplificata di qualifica SEU per sistemi con impianti fotovoltaici di potenza fino a 20 kW incentivati con TO (utilizzo dati del GSE)**
- **Richiesta di qualifica semplificata per sistemi SEU entrati in esercizio a partire dal 1° marzo 2016, di potenza fino a 100 kW, con un unico impianto e unico punto di connessione alla rete elettrica e privi di utenze virtualmente connesse alla rete pubblica**



## SESEU-A

<b>PRODUTTORI E CLIENTI FINALI</b>	<b>REQUISITI TEMPORALI</b>
<p>Unico soggetto giuridico (Produttore=Cliente)</p> <ul style="list-style-type: none"><li>• al 1/01/2014</li><li>• <b>al 1/01/2016 se tra il 6/05/2010 e l'1/01/2014 in caso di soggetti sottoposti al regime di amministrazione straordinaria</b></li><li>• alla data di entrata in esercizio del sistema se successiva</li></ul> <p><b>Dal 2/2/2016 - produttori e clienti finali appartenenti al medesimo gruppo societario alla data del 2/02/2016 ovvero alla data di entrata in esercizio del Sistema.</b></p>	<p>Iter autorizzativo avviato prima del <b><u>4 luglio 2008</u></b> e autorizzazioni ottenute entro il <b><u>31 dicembre 2013</u></b></p>

### DEFINIZIONE DI GRUPPO SOCIETARIO

#### in vigore fino all'1 febbraio 2016

*“insieme di società tra le quali sussistono rapporti di controllo di diritto o di fatto come definiti dall'articolo 3, paragrafo 2, del regolamento (CE) 139/2004 del Consiglio del 20 gennaio 2004 e sue successive modifiche”*

#### definizione a decorrere dal 2 febbraio 2016

*“insieme di società riconducibili al medesimo gruppo societario ai sensi dell'articolo 2359 del codice civile”*

## SEESEU-C

(qualifica valida fino al 31/12/2015)

PRODUTTORI E CLIENTI FINALI	REQUISITI TEMPORALI
Clienti finali appartenenti al medesimo gruppo societario	Iter autorizzativo avviato prima del <u>4 luglio 2008</u> e entrato in esercizio entro il <u>31 dicembre 2013</u>

### PASSAGGIO DI QUALIFICA

- a **SEESEU-B** se entro il **31 luglio 2015** tutti gli impianti FER o CAR e gestiti da un unico produttore e tutte le Unità di Consumo gestite da un unico cliente finale
- a **SEESEU-A** in virtù della nuova definizione. Nel caso di gruppi societari **il periodo di vigenza della qualifica SEESEU-C è prorogato fino al 1° febbraio 2016**
- a **SEESEU-A o B** per un perimetro ridotto

- **Sistemi Semplici di Produzione e Consumo**
- **Novità delibera 72/2016/R/eel**
- **Modalità operative per le richieste di qualifica**
- **Scadenze e adempimenti**
- **Principali dati sulle qualifiche**

# Modalità operative per le richieste di qualifica

## News

### Sistemi Efficienti di Utenza: operativo il portale per le nuove richieste di qualifica

27 Ottobre 2016

**Operativo dal 28 ottobre il portale informatico** per richiedere la qualifica di SEU o di SEESEU, secondo le **novità introdotte dalla delibera 72/2016/R/eel**. Per i sistemi già in esercizio, **il termine previsto per l'invio delle richieste è di 90 giorni a partire dal 28 ottobre**.

## News

### SEU, avvio della procedura di qualifica semplificata per sistemi con impianti fotovoltaici incentivati con la Tariffa Omnicomprensiva

31 Ottobre 2016

Il GSE ha predisposto un modello di richiesta precompilato in base ai dati disponibili che **i Soggetti Referenti, una volta contattati, dovranno completare e inviare tramite il Portale informatico**.

**NOTA E GUIDA** NELLA SEZIONE

**HOME>QUALIFICHE E CERTIFICATI>SEU-SEESEU**



[Guida all'utilizzo dell'applicazione web per la richiesta delle Qualifiche SEU/SEESEU](#)



[Nota Principali aggiornamenti alle Regole Applicative SEU e SEESEU Delibera 72 2016](#)

## CORRISPETTIVI A COPERTURA DELLE SPESE DI ISTRUTTORIA

Sono esclusi dal pagamento dei corrispettivi i sistemi di potenza fino a 3 kW.  
Nel caso di sistemi di potenza maggiore a 3 kW ma non superiore ai 20 kW si applica un contributo pari a 50 €.

Corrispettivo (€/qualifica)		Qualifica	
		Semplice	Complesso
Fonte	Solare	250	500
	Altro	300	550

Qualifica semplice: sistema con un unico impianto di produzione.

Ad ogni modifica apportata al sistema già qualificato sarà applicato un onere pari alla metà dei corrispettivi riportati in tabella, a seguito della comunicazione della modifica al GSE.

# Modalità operative per le richieste di qualifica

**Le richieste di qualifica SEU-SEEU devono essere presentate esclusivamente tramite l'apposita applicazione WEB**

HOME SITO GSE DECRETO MINISTERIALE MANUALE UTENTE REGOLE APPLICATIVE I TUOI DATI

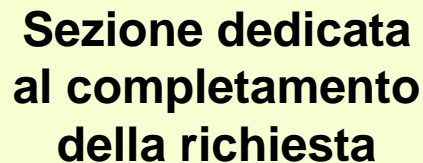

**Sezione dedicata al completamento della richiesta**

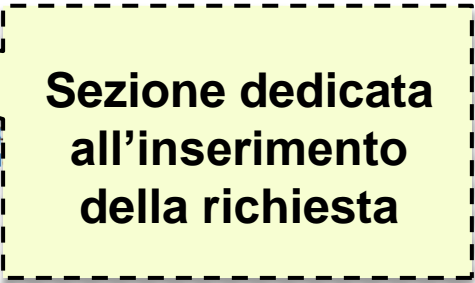

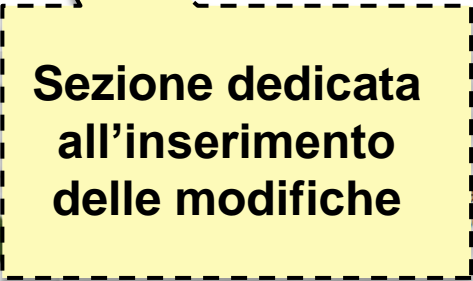

**Sezione dedicata all'inserimento della richiesta**



**Sezione dedicata all'inserimento delle modifiche**

## Comunicazioni e news

-  [utenza \(SEU\): online le nuove funzionalità per la comunicazione di modifiche di assetto di sistemi qualificati](#)
-  24/04/2015 - Si informa che l'esito della richiesta di qualifica SEU o SEEU verrà comunicato solo dopo aver corrisposto al GSE il contributo per le spese di istruttoria secondo quanto previsto dal decreto del Ministero dello Sviluppo Economico 24 dicembre 2014. Il pagamento dovrà essere effettuato rispettando la scadenza della fattura emessa dal GSE (sulle coordinate bancarie indicate nella stessa) e inviata tramite mail all'indirizzo mail/PEC comunicato in fase di invio della medesima richiesta. Si precisa che l'emissione della fattura da parte del GSE avverrà



# Modalità operative per le richieste di qualifica

Prerequisiti

**Selezione  
Tipo  
Sistema**

Compilazione  
richiesta

Conferma  
dati

Invio  
richiesta

Richiesta  
Inviata

## TIPOLOGIA SISTEMA

**Le unità di produzione e di consumo di energia elettrica dell'ASSPC per il quale si intende richiedere la qualifica di SEESEU-A sono state gestite da soggetti giuridici sottoposti al regime di amministrazione straordinaria nel periodo compreso tra il 6 maggio 2010 e l'1 gennaio 2014, anche limitatamente a una parte di tale periodo, e sono gestite dal 1° gennaio 2016 da un medesimo soggetto giuridico che riveste il ruolo di produttore e cliente finale?**

Si  No

Data di entrata in esercizio del sistema ASSPC \*

01/02/2014



Specificare la prima data dalla quale il sistema si configura come SEU/SEESEU \*

01/02/2014



Il sistema ASSPC ha assunto più di una configurazione? \*

Si  No

# Modalità operative per le richieste di qualifica

Prerequisiti

**Selezione  
Tipo  
Sistema**

Compilazione  
richiesta

Conferma  
dati

Invio  
richiesta

Richiesta  
Inviata

## TIPOLOGIA SISTEMA

**L'ASSPC per il quale si richiede la qualifica di SEESEU-A è costituito da produttori e clienti finali tutti appartenenti al medesimo gruppo societario, ai sensi di quanto introdotto dalla Delibera 72/2016?**

Si  No

**Domanda esclusiva per SEESEU-A**

**Il sistema per il quale si desidera ottenere la qualifica di SEU possiede tutte le caratteristiche così come elencate di seguito, per accedere alla procedura di qualifica semplificata?**

- Un solo produttore
- Un solo cliente finale
- Potenza ASSPC  $\leq 100\text{kW}$  (presenza di un unico impianto di produzione di energia elettrica alimentato da fonte rinnovabile o in assetto cogenerativo ad alto rendimento di potenza non superiore a 100 kW)
- Unica UC
- Unico POD
- Assenza di utenze virtualmente connesse alla rete pubblica e/o di UC interne

Si  No

**Domanda esclusiva per SEU a regime**



# Modalità operative per le richieste di qualifica

Prerequisiti

**Selezione  
Tipo  
Sistema**

Compilazione  
richiesta

Conferma  
dati

Invio  
richiesta

Richiesta  
Inviata

## NUOVA CONFIGURAZIONE SISTEMA ASSPC

Specificare la categoria di qualifica che si intende richiedere

SEESEU-A ▼

- SEESEU-A** in relazione ad un perimetro ridotto dell'ASSPC
- SEESEU – A** costituito da unità di produzione e di consumo di energia elettrica che sono state gestite da soggetti giuridici sottoposti al regime di amministrazione straordinaria nel periodo compreso tra il 6 maggio 2010 e l'1 gennaio 2014, anche limitatamente a una parte di tale periodo, e che sono gestite dal 1° gennaio 2016 da un medesimo soggetto giuridico che riveste il ruolo di produttore e cliente finale
- SEESEU – A** costituito da produttori e clienti finali tutti appartenenti al medesimo gruppo societario, ai sensi di quanto introdotto dalla Delibera 72/2016

Indicare la data di inizio validità della configurazione\*

01/ 01 / 2016



Specificare codice ASSPC fornito da Terna \*

# Modalità operative per le richieste di qualifica

Prerequisiti

**Selezione  
Tipo  
Sistema**

Compilazione  
richiesta

Conferma  
dati

Invio  
richiesta

Richiesta  
Inviata

## NUOVA CONFIGURAZIONE SISTEMA ASSPC

Specificare la categoria di qualifica che si intende richiedere

SEESEU-B ▼

**SEESEU-B** ai sensi dell'art. 26, comma 26.1 della Delibera 578/2013 e s.m.i.

**SEESEU- B** in relazione a un perimetro ridotto dell'ASSPC

Indicare la data di inizio validità della configurazione\*

01/ 01 / 2016



Specificare codice ASSPC fornito da Terna \*

# Modalità operative per le richieste di qualifica



È possibile procedere con la compilazione della richiesta di qualifica "SEU" in forma semplificata, prevista ai sensi della delibera 72/2016/R/eel dell'Autorità dell'energia elettrica, il gas e il sistema idrico, **solo nel caso in cui:**

- **l'impianto fotovoltaico** identificato con il codice CENSIMP IM0\_33344, numero pratica 42729305982, **sia l'unico impianto di produzione collegato al punto di connessione alla rete elettrica pubblica** (detto anche POD);
- vi sia **una sola unità di consumo** collegata al POD. Questo comporta che, tramite il punto di connessione alla rete elettrica pubblica, venga alimentata
  - una sola unità immobiliare (ed eventualmente anche le relative pertinenze purchè queste si trovino su particelle contigue all'unità immobiliare);
  - più unità immobiliari che insistono su particelle contigue e che sono utilizzate per lo svolgimento di attività produttive di beni e/o servizi destinate in via esclusiva alla realizzazione di un unico prodotto finale e/o servizio;
- **il sistema**, ovvero l'insieme composto dall'impianto di produzione, dall'unità di consumo e dal collegamento privato (cavo elettrico) che li connette tra loro e alla rete elettrica, **sia realizzato all'interno di un'area costituita da una o più particelle catastali contigue** (al netto di strade, strade ferrate, corsi d'acqua e laghi) **e di proprietà o nella piena disponibilità (\*) del soggetto che consuma l'energia elettrica (detto anche "cliente finale")**, che risulta essere titolare del punto di connessione (ovvero del contratto di fornitura dell'energia elettrica) e quindi intestatario della bolletta elettrica.

*\* Per piena disponibilità dell'area si intende il possesso sull'area di un diritto di proprietà o di altri titoli quali il diritto di superficie o di usufrutto, ovvero un titolo contrattuale quale un contratto di comodato d'uso o di locazione. Il diritto di servitù non è un titolo idoneo a ritenere un'area nella piena disponibilità di un soggetto.*

Cliccando su "PROCEDI" si dichiara che il sistema, per il quale si intende richiede la qualifica in forma semplificata, rispetta le condizioni suindicate.

Annulla

Procedi

# Modalità operative per le richieste di qualifica

Prerequisiti

Selezione  
Tipo  
Sistema

**Compilazione  
richiesta**

Conferma  
dati

Invio  
richiesta

Richiesta  
Inviata

Salva

Conferma

**SOGGETTO  
REFERENTE**

**SOGGETTO**

Nominativo / Ragione  
Sociale

DITTA PAOLO ROSSI

Codice Fiscale

001456284

Partita IVA

001456284

**SEDE LEGALE**

Nazione ITALIA

Provincia ROMA

Regione LAZIO

Comune ROMA

Indirizzo VIA ACAIA

Numero Civico

35

CAP

00183

**RESIDENZA**

Nazione

Provincia

Regione

Comune

Indirizzo

Numero Civico

CAP

**PROFILO DEL SOGGETTO**

**Produttore**  Cliente Finale  **Produttore e Cliente Finale**  Soggetto Terzo diverso da produttore/i e cliente/i finale/i

# Modalità operative per le richieste di qualifica

Prerequisiti

Selezione  
Tipo  
Sistema

**Compilazione  
richiesta**

Conferma  
dati

Invio  
richiesta

Richiesta  
Inviata

Salva

Conferma

PRODUTTORI  
CLIENTI FINALI

ELENCO SOGGETTI

Codice Fiscale

Partita IVA

AGGIUNGI SOGGETTO



**POSSIBILITA'  
DI  
AGGIUNGERE  
PRODUTTORI  
E/O  
CLIENTI FINALI**

# Modalità operative per le richieste di qualifica

Prerequisiti

Selezione  
Tipo  
Sistema

**Compilazione  
richiesta**

Conferma  
dati

Invio  
richiesta

Richiesta  
Inviata

Salva

Conferma

UNITA' DI  
CONSUMO

## Gestione Unità di consumo

Codice UC	<input type="text" value="UC-00906"/>	Potenza disponibile in prelievo (kW) *	<input type="text" value="3,00"/>
Gestore di Rete *	<input type="text" value="Enel Distribuzione S.p.A."/> ▼		
La data di prima attivazione è antecedente al 01/01/2014?	<input checked="" type="radio"/> Si <input type="radio"/> No		
Indirizzo *	<input type="text" value="VIA ACAIA, 35"/>		
Regione *	<input type="text" value="LAZIO"/> ▼	Località	<input type="text" value="ROMA"/>
Provincia *	<input type="text" value="ROMA"/> ▼	C.A.P. *	<input type="text" value="00183"/>
Comune *	<input type="text" value="ROMA"/> ▼		
Cliente	<input type="text"/> ▼		

Sezione Catastale	Particella *	Foglio *	Subalterno *	Categoria Beni/Servizi *	
<input type="text" value="540"/>	<input type="text" value="45"/>	<input type="text" value="55"/>	<input type="text" value="2"/>	<input type="text" value="Uso abitativo"/> ▼	

Aggiungi riferimento catastale +

Annulla

Ok

# Modalità operative per le richieste di qualifica

Prerequisiti

Selezione  
Tipo  
Sistema

**Compilazione  
richiesta**

Conferma  
dati

Invio  
richiesta

Richiesta  
Inviata

Salva

Conferma

CORRISPONDENZA

## CORRISPONDENZA E MODALITA' DI COMUNICAZIONE

Nome e Cognome /  
Ragione Sociale

MARIO ROSSI

Telefono

06/778954

Cellulare

347/4964390

Fax

06/778953

E-mail

MR@GMAIL.COM

Nazione

ITALIA

Città Estera

Regione

LAZIO

Provincia

ROMA

Comune

ROMA

Indirizzo

VIA ACAIA

Civico

35

CAP

00183

Modalità di Comunicazione

PEC

A/R

Indirizzo PEC

# Modalità operative per le richieste di qualifica



Salva

Conferma

DOCUMENTI

## DOCUMENTAZIONE ALLEGATA ALLA RICHIESTA

### Elenco Documentazione da Allegare

Relazione descrittiva del Sistema ASSPC	✗	Allega	Visualizza	Elimina
<b>Copia bolletta energia elettrica relativa al/i POD dell'ASSPC</b>	✓		Visualizza	Elimina
Documentazione comprovante la piena disponibilità dell'area del cliente finale su cui è realizzato il sistema	✗	Allega		
<b>Schema elettrico unifilare completo del Sistema ASSPC</b>	✓		Visualizza	Elimina
Copia regolamento Esercizio del Sistema ASSPC o altra documentazione di Esercizio o Collaudo	✗	Allega		
<b>Copia licenza/e officina elettrica Produttore</b>	✓		Visualizza	Elimina
Altra documentazione	✗	Allega		

**Documento obbligatorio (non sempre) per sistemi con impianti FTV con TO fino a 20 kW**

**Documento obbligatorio per sistemi con impianti fino a 100 kW e configurazione semplice**



# Modalità operative per le richieste di qualifica

Prerequisiti

Selezione  
Tipo  
Sistema

Compilazione  
richiesta

Conferma  
dati

Invio  
richiesta

Richiesta  
Inviata



**A1\_ASSPC Richiesta di qualifica  
Sistemi Efficienti di Utenza (SEU) e Sistemi  
Equivalenti ai Sistemi Efficienti di Utenza (SESEU)**

Identificativo GSE:

## Dichiarazione sostitutiva di atto di notorietà

(ai sensi del D.P.R. n. 445/2000)

La presente comunicazione corredata dalla copia del documento d'identità del sottoscrittore, in corso di validità, dovrà essere inviata al Gestore dei Servizi Energetici - GSE S.p.A. servendosi dell'applicazione informatica, secondo le indicazioni riportate nelle "Regole Applicative per la presentazione della richiesta ed il conseguimento della qualifica di SEU e SESEU nel caso di sistemi entrati in esercizio entro il 31 dicembre 2014" pubblicate sul sito internet del GSE.

In riferimento alla richiesta di cui all'oggetto:

Lo studio professionale con sede in , comune di ( ), CAP , codice fiscale NZZDNC71E09B4441,  
P. IVA 01283750626, rappresentata da D , nato/a a SAN GIORGIO DEL SANNIO (BN),  
il 09/05/1971, in qualità di Produttore e Cliente Finale,

**RICHIESTE**

STAMPA  
RICHIESTA  
BENEFICI  
SEU



FIRMA IN  
CALCE



SCANSIONE  
RICHIESTA  
FIRMATA



UPLOAD  
RICHIESTE E  
DOCUMENTO  
IDENTITA'



INVIO  
DELLA  
RICHIESTA



# Modalità operative per le richieste di qualifica

Prerequisiti

Selezione  
Tipo  
Sistema

Compilazione  
richiesta

Conferma  
dati

Invio  
richiesta

**Richiesta  
Inviata**

## RICEVUTA DI INVIO

La richiesta di Qualifica **SEU00000001** è stata correttamente inviata.



La informiamo che, in relazione alla Sua richiesta di qualifica SEU/SEESEU, è stato generato il Codice Sistema ASSPC:

**SSPC\_E000001B**

**Codice Sistema ASSPC**  
(GSE provvede a inviarlo a Terna)

La ricevuta dell'avvenuto invio è scaricabile utilizzando il pulsante scarica.

Scarica

 **TORNA HOME PAGE**

- **Sistemi Semplici di Produzione e Consumo**
- **Novità delibera 72/2016/R/eel**
- **Modalità operative per le richieste di qualifica**
- **Scadenze e adempimenti**
- **Principali dati sulle qualifiche**

## SCADENZE

«Nuovi» SEESEU-A, passaggio da SEESEU-C a SEESEU-A o SEESEU-B, sistemi con impianti fino a 100 kW con configurazione semplice

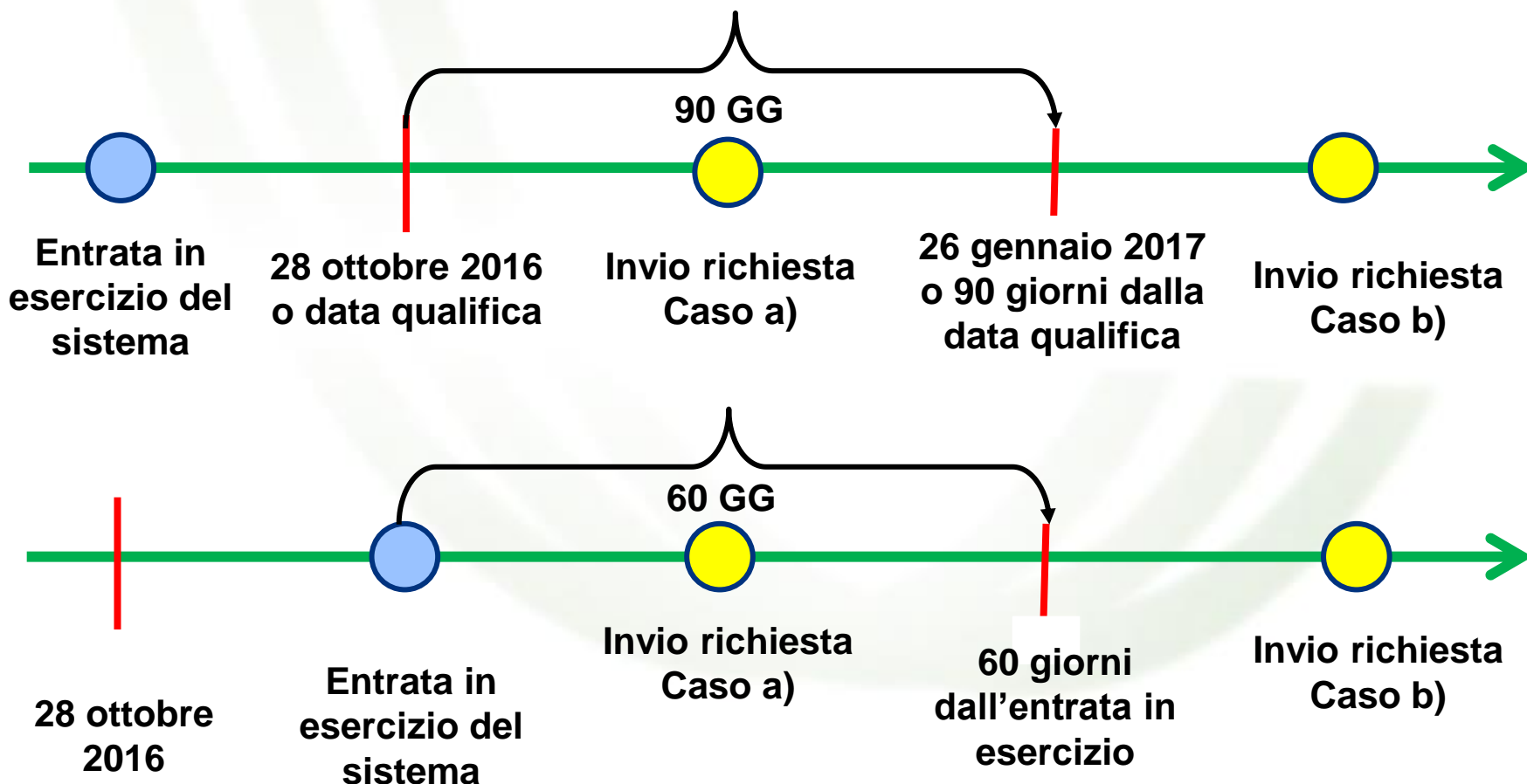

- **Perfezionamento voltture** titoli autorizzativi all'esercizio dell'impianto, officina elettrica, regolamento di esercizio, titolarità del POD e **ottenimento codici identificativi** delle utenze virtualmente connesse alla rete pubblica o delle unità di consumo interne

**entro i 12 mesi dalla qualifica**

invio *PEC all'indirizzo **info@pec.gse.it***, indicando il codice identificativo del sistema e il codice della richiesta di qualifica *SEU/SEESEU* ovvero **raccomandata all'indirizzo del GSE**, viale Maresciallo Pilsudski, 92 – 00197 Roma

- **SEU e SEESEU-B con impianti non FER cogenerativi** - con cadenza annuale richiesta riconoscimento CAR entro 31 marzo e comunicazione dell'energia elettrica lorda prodotta dall'impianto di cogenerazione (invio dichiarazione annuale di consumo tramite portale SEU/SEESEU)
- **Comunicazione modifiche al sistema**

Prerequisiti

Selezione  
Tipo  
Sistema

Compilazione  
richiesta

Conferma  
dati

Invio  
richiesta

Richiesta  
Inviata

## NUOVA CONFIGURAZIONE SISTEMA ASSPC

**Selezionare le classi di modifica previste dalla nuova configurazione che si sta inserendo:**

- a) realizzazione di potenziamenti e rifacimenti
- b) installazione o rimozione di una o più UC
- c) modifiche al/ai punto/i di connessione
- d) cambio di titolarità di uno o più impianti di produzione
- e) cambio di titolarità del punto di connessione
- f) modifiche del collegamento privato
- g) modifica della proprietà/disponibilità dell'area su cui è realizzato il sistema
- h) modifica del combustibile autorizzato per l'alimentazione di un impianto dell'ASSPC (solo caso di SEU/SEEU-B) o comunicazione annuale per qualifica SEU/SEEU con impianti CAR
- i) modifica della proprietà/disponibilità dell'area su cui sono realizzate le UC
- j) variazione delle finalità produttiva di una delle unità immobiliari che compongono un'UC (solo UC con più unità immobiliari)
- k) riattivazioni, integrali ricostruzioni o installazione di nuovi impianti di produzione o dismissione di impianti di produzione facenti parte dell'ASSPC
- l) altro

**E' possibile selezionare più classi di modifica**

- **Sistemi Semplici di Produzione e Consumo**
  - **Novità delibera 72/2016/R/eel**
  - **Modalità operative per le richieste di qualifica**
  - **Scadenze e adempimenti**
- **Principali dati sulle qualifiche**

## Oltre 22.000 richieste pervenute

### RICHIESTE PER TIPOLOGIA DI SSPC

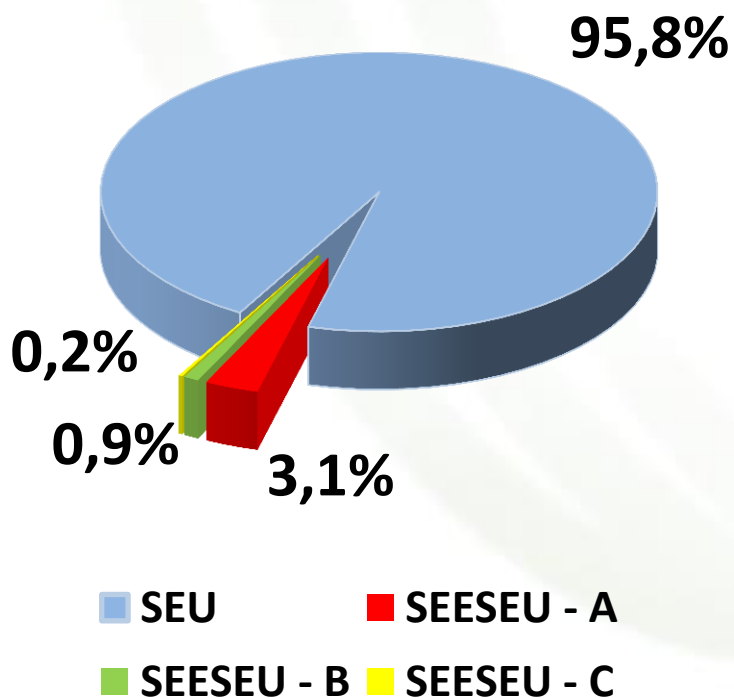

### RICHIESTE PER FONTE

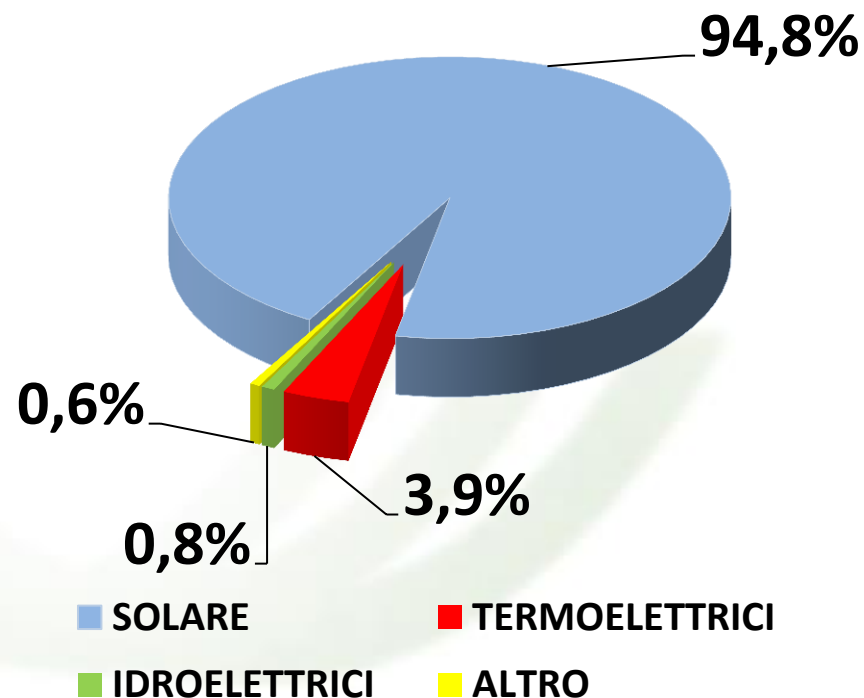



## Oltre 7 GW di potenza

### RICHIESTE PER FASCE DI POTENZA

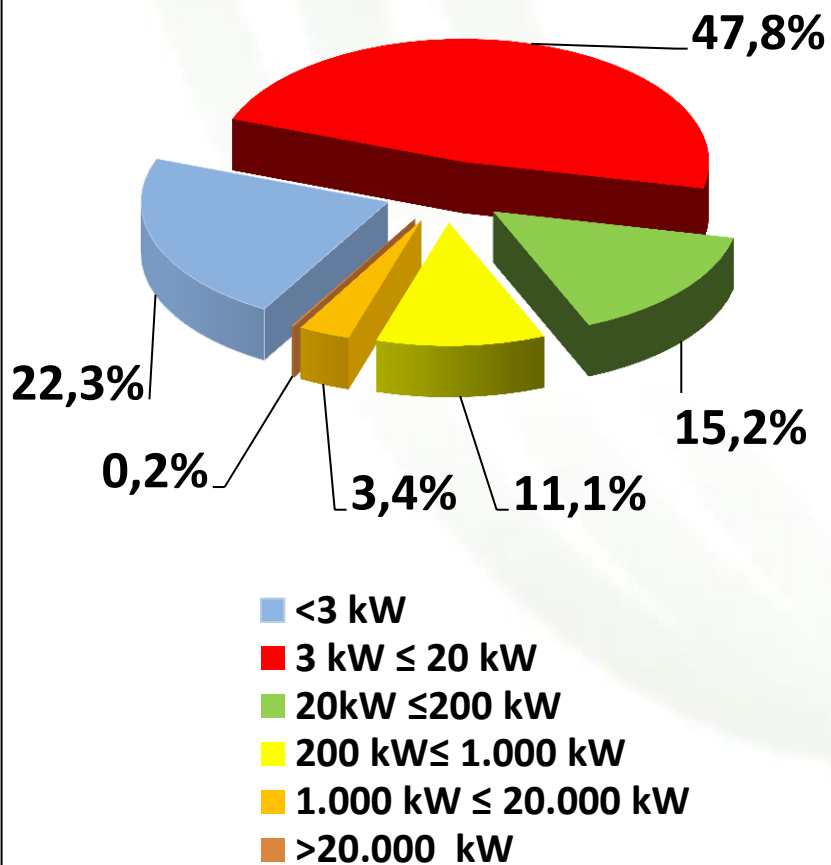

### POTENZA COMPLESSIVA PER FASCE DI POTENZA

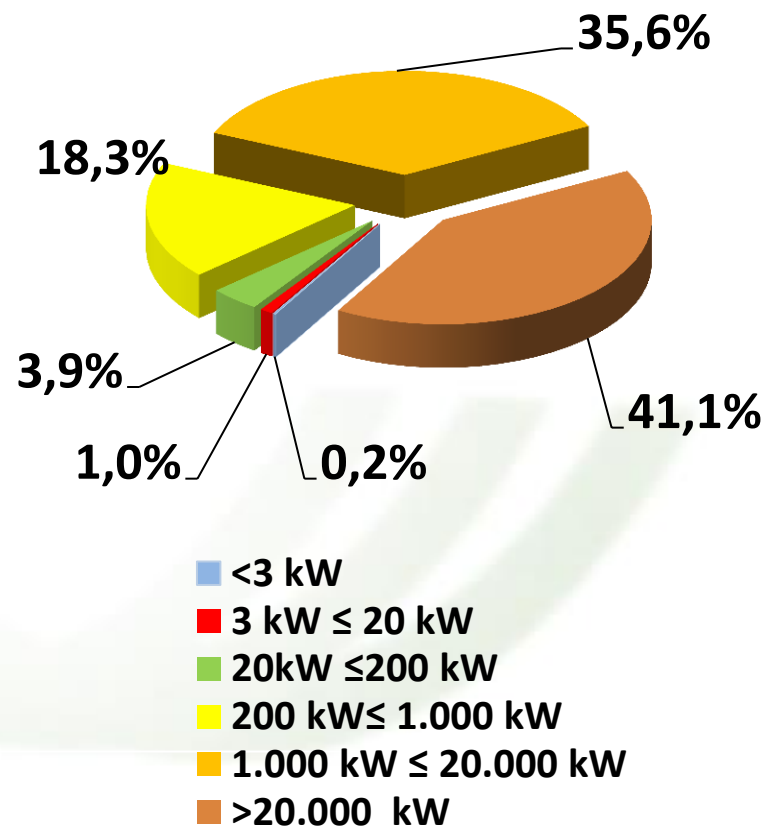

Quasi mezzo milione di qualifiche rilasciate per  
**sistemi con impianti in SSP**

Oltre 80.000 nuove richieste di qualifica per  
**sistemi con impianti in TO fino a 20 kW**

**Oltre 10 GW di potenza in autoconsumo**

# Grazie per l'attenzione

**Gestore dei Servizi Energetici GSE S.p.A**

**Unità SEU**

**[Seu.Seeseu@cc.gse.it](mailto:Seu.Seeseu@cc.gse.it)**

**Viale Maresciallo Pilsudski, 92 - 00197 Roma**